

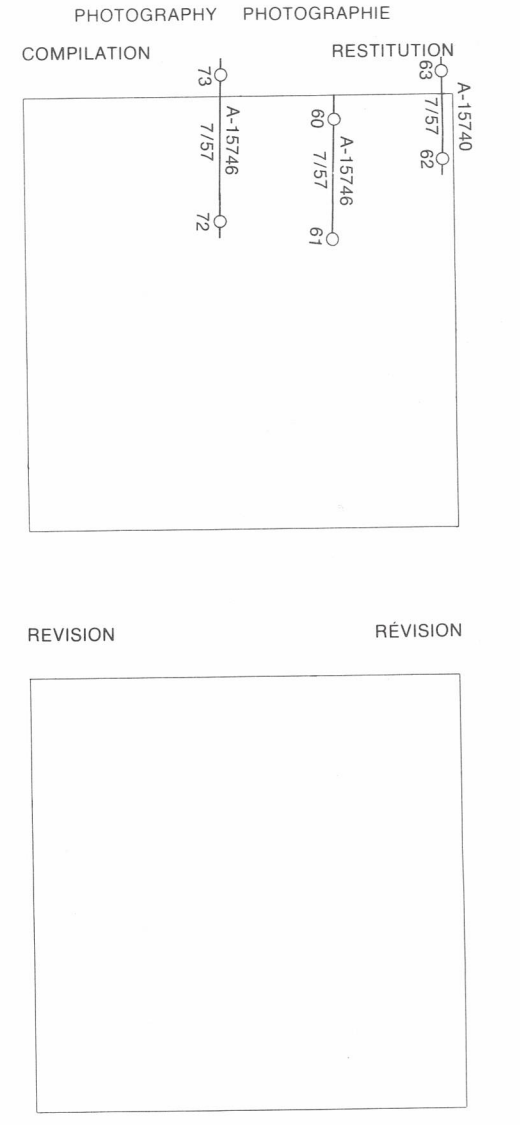

ROADS AND RELATED FEATURES: HARD SURFACE, ALL WEATHER; LOOSE SURFACE; CART TRACK, WINTER ROAD OR ROAD UNDER CONSTRUCTION; TRAIL, CUT LINE, PORTAGE; BUILT-UP AREA; RAILWAY, SIDING, STATION, STOP; BRIDGE; SEAPLANE BASE, ANCHORAGE; LANDMARK FEATURES: HOUSE, BARN; CHURCH, SCHOOL; POST OFFICE; HISTORICAL SITE; TOWERS: FIRE, RADIO; WELL, OIL, GAS; TANK, OIL, GASOLINE, WATER; TELEPHONE LINE; POWER TRANSMISSION LINE; MINE; CUTTING, EMBANKMENT; GRAVEL PIT; BOUNDARIES AND SURVEY CONTROL: INTERNATIONAL, PROVINCIAL, BOUNDARY MONUMENT; COUNTY, DISTRICT; TOWNSHIP, PARISH, SURVEYED - UNSURVEYED; TOWNSHIP, DLS - SURVEYED, UNSURVEYED; MUNICIPALITY; INDIAN RESERVE, PARK, ETC; HORIZONTAL SURVEY POINT; BENCH MARK WITH ELEVATION; SPOT ELEVATION, PRECISE: LAND, WATER; DRAINAGE AND RELATED FEATURES: STREAM, SHORELINE: INDEFINITE; DIRECTION OF FLOW; LAKE, INTERMITTENT LAKE; INUNDATED LAND; MARSH, SWAMP (WOODED); DRY RIVER BED WITH CHANNELS; SAND: ABOVE, IN WATER; STRING BOG; TUNDRA: PONDS, POLYGONS; RAPIDS, FALLS, RAPIDS; FORESHORE FLATS; ROCK; DAM; WHARF; DITCH; RELIEF FEATURES: CONTOURS; APPROXIMATE CONTOURS; DEPRESSION CONTOUR; SPOT ELEVATION, APPROXIMATE: LAND, WATER; ESKER; PINGO; SAND, SAND DUNES; PALSAS BOG; WOODED AREA; CLEARED AREA

LEGEND - LÉGENDE: ROUTES ET OUVRAGES CONNEXES: SURFACE PAVÉE, TOUTES SAISONS; GRANIER; CHEMIN DE TERRE, D'HIVER OU ROUTE EN CONSTRUCTION; SENTIER, PERCÉE, PORTAGE; AGGLOMÉRATION; CHEMIN DE FER, VOIE D'ÉVITEMENT, GARE, ARRÊT; PONT; HYDROAÉROPORT, MOULAGE; POINTS DE REPÈRE: MAISON, GRANGE; ÉGLISE, ÉCOLE; BUREAU DE POSTE; LIEU HISTORIQUE; TOURS: FEU, RADIO; Puits: PÉTROLE, GAZ; RÉSERVOIR: PÉTROLE, ESSENCE, EAU; LIGNE TÉLÉPHONIQUE; LIGNE DE TRANSPORT D'ÉNERGIE; MINE; DÉBLAI, REMBLAI; GRAVIER; FRONTIÈRES ET POINTS DE RÉFÉRENCES: INTERNATIONALE, PROVINCIALE, BORNE FRONTIÈRE; COMTE, DISTRICT; CANTON, PAROISSE - ARPENTÉE, NON ARPENTÉE; TOWNSHIP, ATC-ARPENTÉE, NON ARPENTÉE; -COINS DE SECTION; MUNICIPALITÉ; RÉSERVE INDIENNE, PARC, ETC; REPÈRE PLANIMÉTRIQUE; REPÈRE DE NIVELLEMENT AVEC COTE; POINT COTE, PRÉCIS: SUR TERRE, SUR L'EAU; DRAINAGE ET OUVRAGES CONNEXES: COURS D'EAU, RIVÈRE, IMPRÉCIS; DIRECTION DU COURANT; LAC, LAC INTERMITTENT; TERRAIN INONDÉ; MARAIS, MARECAGE (BOISÉ); LIT DE COURS D'EAU TARI AVEC CHENAUX; SABLE: AU DESSUS, DANS L'EAU; MARECAGE EN ENFLADE; TONDRA: ETANCS, SOLS POLYGONAUX; RAPIDS, CHUTES, RAPIDS; ESTRANIS; ROCHE; BARRAGE; QUAI; FOSSE; RELIEF: COURBES DE NIVEAU; COURBES DE NIVEAU APPROXIMATIVES; COURBE DE CUVETTE; POINT COTE, APPROXIMATIF: SUR TERRE, SUR L'EAU; ESKER; PINGO; SABLE, DUNES; PALSE; RÉGION BOISÉE; RÉGION DÉBOISÉE



GRID ZONE DESIGNATION: 17W; 100,000 M. SQUARE IDENTIFICATION: LD, MD; IDENTIFICATION OF GRID: 40

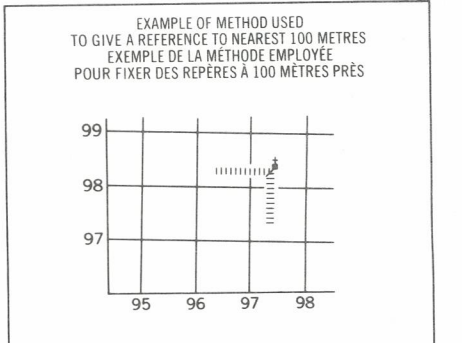

REFERENCE POINT: CHURCH - EGLISE (as above or below); EASTING: Read number on grid line immediately to left of point; LONGITUDE: Note the chiffre de la ligne du quadrillage immédiatement à gauche du repère; ESTIMATE tenths of a square from this line eastward to point; ESTIME le nombre de dixièmes de carré entre cette ligne et le repère en direction est; NORTHING: Read number on grid line immediately below point; LATITUDE: Note the chiffre de la ligne du quadrillage immédiatement en-dessous du repère; ESTIMATE tenths of a square from this line northward to point; ESTIME le nombre de dixièmes de carré entre cette ligne et le repère en direction nord; GRID REFERENCE SAMPLE: 975984; Note: Under grid reference 100 000 metres (square 10 miles). (La précision de référence cartographique est à 100 000 mètres (carré 10 miles).)

ONE THOUSAND METRE UNIVERSAL TRANSVERSE MERCATOR GRID ZONE 17; QUADRILLAGE DE MILLE MÈTRES UNIVERSEL TRANSVERSE DE MERCATOR; Grid cells: 46 J/5, 46 J/6, 46 J/7; 46 J/4, 46 J/3 & 46 J/2; 46 G/13, 46 G/14

The 1974 MAGNETIC BEARING is 35°22' (629 mils) WEST OF GRID NORTH; ANNUAL CHANGE DECREASING 19.0'; GRID NORTH is 2°03' (36 mils) WEST OF TRUE NORTH for centre of map; Le REPÈRE MAGNÉTIQUE en 1974 est à 35°22' (629 mils) OUEST DU NORD DU QUADRILLAGE; VARIATION ANNUELLE DÉCROISSANTE 19.0'; NORD DU QUADRILLAGE est 2°03' (36 mils) à l'ouest du NORD GÉOGRAPHIQUE au centre de la carte.

THE MAGNETIC COMPASS MAY BE ERRATIC IN THIS AREA; LA BOUSSOLE SERA PEUT-ÊTRE INSTABLE DANS CETTE RÉGION

PRODUCED BY SURVEYS AND MAPPING BRANCH, DEPARTMENT OF ENERGY, MINES AND RESOURCES, OTTAWA, 1974; COPIES MAY BE OBTAINED FROM THE CANADA MAP OFFICE, DEPARTMENT OF ENERGY, MINES AND RESOURCES, OTTAWA, OR YOUR NEAREST MAP DEALER; © CANADA COPYRIGHTS RESERVED 1974

ELEVATIONS IN METRES ABOVE MEAN SEA LEVEL; CONTOUR INTERVAL: 10 METRES; NORTH AMERICAN DATUM 1927; TRANSVERSE MERCATOR PROJECTION

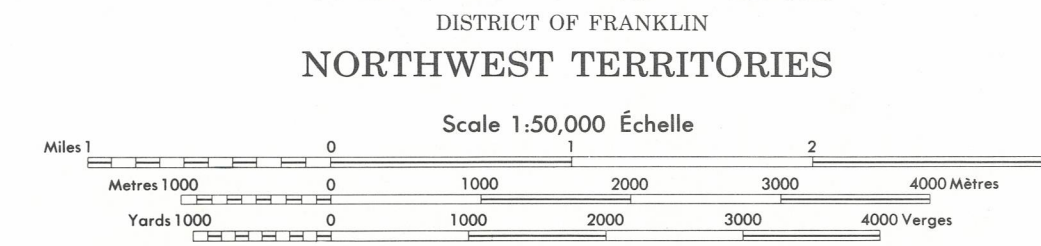

ÉLEVATIONS EN MÈTRES AU-DESSUS DU NIVEAU MOYEN DE LA MER; ÉQUIDISTANCE DES COURBES: 10 MÈTRES; SYSTÈME DE RÉFÉRENCE GÉODÉSIQUE NORD-AMÉRICAIN 1927; PROJECTION TRANSVERSE DE MERCATOR

ÉTABLI PAR LA DIRECTION DES LEVÉS ET DE LA CARTOGRAPHIE, MINISTÈRE DE L'ÉNERGIE, DES MINES ET DES RESSOURCES, OTTAWA, EN 1974; CES CARTES SONT EN VENTE AU BUREAU DES CARTES DU CANADA, MINISTÈRE DE L'ÉNERGIE, DES MINES ET DES RESSOURCES, OTTAWA, OU CHEZ LE VENDEUR LE PLUS PRÈS; © CANADA 1974, TOUS DROITS RÉSERVÉS

