

LEGEND - LÉGENDE

| | |
|--|--|
| ROADS AND RELATED FEATURES | ROUTES ET OUVRAGES CONNEXES |
| HARD SURFACE, ALL WEATHER | SURFACE PAVÉE, TOUTES SAISONS |
| LOOSE SURFACE | GRAVIER |
| CART TRACK, WINTER ROAD | CHEMIN DE TERRE, D'HIVER |
| TRAIL, CUT LINE, PORTAGE | SENTIER, PERÇÉE, PORTAGE |
| BUILT-UP AREA | AGGLOMÉRATION |
| RAILWAY, SIDING, STATION, STOP | CHEMIN DE FER, VOIE D'ÉVÈTEMENT, GARE, ARRÊT |
| BRIDGE | PONT |
| SEAPLANE BASE, ANCHORAGE | HYDROAÉROPORT, MOULAGE |
| LANDMARK FEATURES | POINTS DE RÉPÈRE |
| HOUSE, BARN | MAISON, GRANGE |
| CHURCH, SCHOOL | ÉGLISE, ÉCOLE |
| POST OFFICE | BUREAU DE POSTES |
| HISTORICAL SITE | LIEUX HISTORIQUES |
| TOWERS, FIRE, RADIO | TOURS, FEU, RADIO |
| WELL, OIL, GAS | PUIITS: PÉTROLE, GAZ |
| TANK, OIL, GASOLINE, WATER | RÉSÉRVUAIR: PÉTROLE, ESSENCE, EAU |
| TELEPHONE LINE | LIGNE TÉLÉPHONIQUE |
| POWER TRANSMISSION LINE | LIGNE DE TRANSPORT D'ÉNERGIE |
| MINE | MINE |
| CUTTING, EMBANKMENT | DÉVAL, REMBLAI |
| GRAVEL PIT | GRAVIERÈRE |
| BOUNDARIES AND SURVEY CONTROL | FRONTIÈRES ET POINTS DE RÉFÉRENCES |
| INTERNATIONAL, PROVINCIAL, BOUNDARY MONUMENT | INTERNATIONALE, PROVINCIALE, BORNE FRONTIÈRE |
| COUNTY, DISTRICT | COMTÉ, DISTRICT |
| TOWNSHIP, PARISH, SURVEYED | CANTON, PAROISSE - APPENTÉE - NON APPENTÉE |
| TOWNSHIP, DLS - SURVEYED | TOWNSHIP, ATC-APPENTÉE, NON APPENTÉE |
| TOWNSHIP, DLS - SURVEYED, UNSURVEYED | TOWNSHIP, ATC-APPENTÉE, NON APPENTÉE |
| - SECTION CORNERS | - COINS DE SECTION |
| MUNICIPALITY | MUNICIPALITÉ |
| INDIAN RESERVE, PARK, ETC | RÉSERVE INDIENNE, PARC, ETC |
| HORIZONTAL SURVEY POINT | RÉFÈRE PLANIMÉTRIQUE |
| BENCH MARK WITH ELEVATION | RÉFÈRE DE NIVELLEMENT AVEC COTE |
| SPOT ELEVATION, PRECISE, LAND, WATER | POINT COTÉ, PRÉCIS: SUR TERRE, SUR L'EAU |
| DRAINAGE AND RELATED FEATURES | DRAINAGE ET OUVRAGES CONNEXES |
| STREAM, SHORELINE, INDEFINITE | COURS D'EAU, RIVE, IMPRÉCISE |
| DIRECTION OF FLOW | DIRECTION DU COURANT |
| LAKE, INTERMITTENT LAKE | LAC, LAC INTERMITTENT |
| FLOODED LAND | TERRAIN INONDÉ |
| MARSH, SWAMP, WOODED | MARAIS, MARECAGE (BOISÉ) |
| DIRY RIVER BED WITH CHANNELS | LIT DE COURS D'EAU TARI AVEC CHENAUX |
| SAND, ABOVE, IN WATER | SABLE, AU DESSUS, DANS L'EAU |
| STRING BOG | MARECAGE EN ENFILE |
| TUNDRA, PONDS, POLYGONS | TOUNDRA, ETANGS, SOLS POLYÉONIAUX |
| RAPIDS, FALLS, RAPIDS | RAPIDES, CHUTES, RAPIDES |
| FORESHORE FLATS | ESTRANS |
| ROCK | ROCHES |
| DAM | BARRAGE |
| WHARF | QUAI |
| DITCH | FOSSE |
| RELIEF FEATURES | RELIEF |
| CONTOURS | COURBES DE NIVEAU |
| APPROXIMATE CONTOURS | COURBES DE NIVEAU APPROXIMATIVES |
| DEPRESSION CONTOUR | COURBE DE CUVETTE |
| SPOT ELEVATION, APPROXIMATE, LAND, WATER | POINT COTÉ, APPROXIMATIF: SUR TERRE, SUR L'EAU |
| ESKER | ESKER |
| PINGO | PINGO |
| SAND, SAND DUNES | SABLE, DUNES |
| PALSA BOG | PALSE |
| WOODED AREA | RÉGION BOISÉE |
| CLEARED AREA | RÉGION DÉBOISÉE |

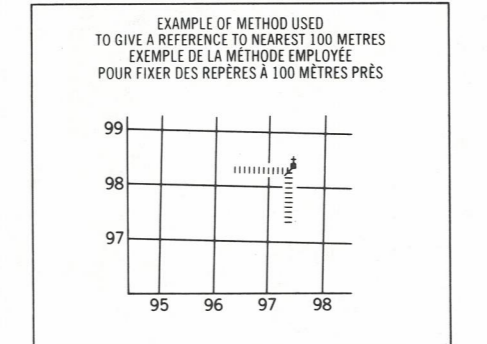
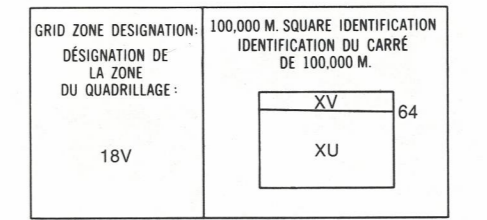
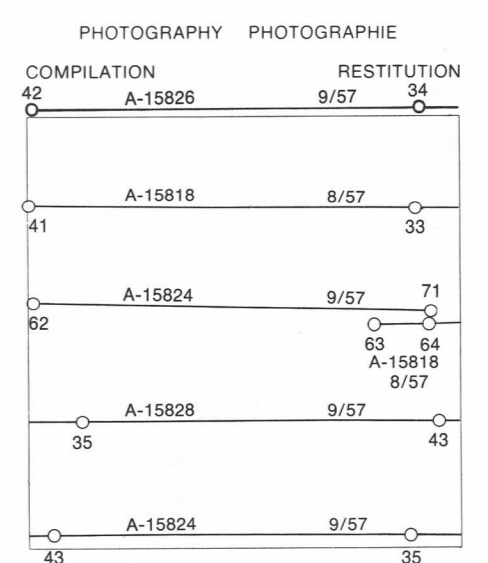

REFERENCE POINT CHURCH - EGLISE (24 above)

EASTING: Read number on grid line immediately to left of point.
LONGITUDE EST: Note the chiffre de la ligne de quadrillage immédiatement à gauche du repère.
 Estimate north of a square from this line eastward to point.
 Estimer le nombre de divisions du carré entre cette ligne et le repère en direction est: 5

NORTHING: Read number on grid line immediately below point.
LATITUDE NORTH: Note le chiffre de la ligne de quadrillage immédiatement en dessous du repère.
 Estimate north of a square from this line northward to point.
 Estimer le nombre de divisions du carré entre cette ligne et le repère en direction nord: 5

GRID REFERENCE CAMP:
 EXEMPLE DU QUADRILLAGE: 975984
 Nouvelles coordonnées: 18V 18X
 Nouvelle référence: 18V 18X (24 above) à l'est du nord; 18V 18X (97) au centre de la carte.

ONE THOUSAND METRE UNIVERSAL TRANSVERSE MERCATOR GRID ZONE 18 QUADRILLAGE DE MILLE MÈTRES UNIVERSEL TRANSVERSE DE MERCATOR

| | | |
|---------|---------|---------|
| 34 H/14 | 34 H/15 | 34 H/16 |
| 34 H/11 | 34 H/10 | 34 H/9 |
| 34 H/6 | 34 H/7 | 34 H/8 |

The 1978 MAGNETIC BEARINGS is 31°39' (061 min) WEST OF GRID NORTH.
 ANNUAL CHANGE DECREASING 10.3"
 GRID NORTH is 1°34' (04 min) EAST OF TRUE NORTH for centre of map.
 Le repère MAGNÉTIQUE en 1978 est à 31°39' (061 min) OUEST DU NORD DU QUADRILLAGE.
 VARIATION ANNUELLE DÉCROISSANTE 10.3"
 NORD DU QUADRILLAGE est 1°34' (04 min) à l'est du NORD GÉOMAGNÉTIQUE au centre de la carte.

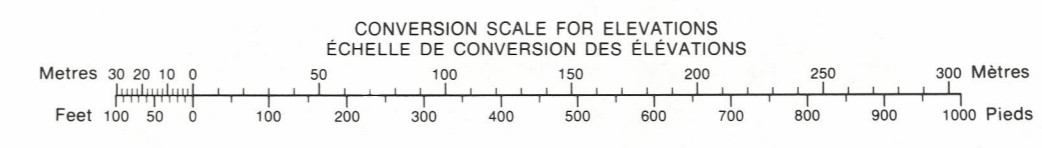

PRODUCED BY THE SURVEYS AND MAPPING BRANCH, DEPARTMENT OF ENERGY, MINES AND TECHNICAL SERVICES, OTTAWA, 1976. INFORMATION CURRENT AS OF 1987.
 COPIES MAY BE OBTAINED FROM THE CANADA MAP OFFICE, DEPARTMENT OF ENERGY, MINES AND TECHNICAL SERVICES, OTTAWA, OR YOUR NEAREST MAP DEALER.
 © CANADA COPYRIGHTS RESERVED 1976.

ELEVATIONS IN METRES ABOVE MEAN SEA LEVEL
 CONTOUR INTERVAL 10 METRES

NORTH AMERICAN DATUM 1927
 TRANSVERSE MERCATOR PROJECTION

LAC CURATTEAU
 NEW QUEBEC TERRITORY - TERRITOIRE DU NOUVEAU QUÉBEC
 QUÉBEC

Scale 1:50,000 Échelle

ÉLEVATIONS EN MÈTRES AU-DESSUS DU NIVEAU MOYEN DE LA MER
 ÉQUIDISTANCE DES COURBES 10 MÈTRES

SISTÈME DE RÉFÉRENCE GÉODÉSIQUE NORD-AMÉRICAIN 1927
 PROJECTION TRANSVERSE DE MERCATOR

ÉTABLI PAR LA DIRECTION DES LÈVES ET DE LA CARTOGRAPHIE, MINISTÈRE DE L'ÉNERGIE, DES MINES ET DES RESSOURCES, OTTAWA, EN 1976. RENSEIGNEMENTS À JOUR EN 1987.
 CES CARTES SONT EN VENTE AU BUREAU DES CARTES DU CANADA, MINISTÈRE DE L'ÉNERGIE, DES MINES ET DES RESSOURCES, OTTAWA, OU CHEZ LE VENDEUR LE PLUS PRÈS.
 © CANADA 1976. TOUS DROITS RÉSERVÉS.