

LEGEND - LÉGENDE

- ROAD, HARD SURFACE, ALL WEATHER ROUTE, SURFACE DURE, TOUS TEMPS
ROAD, LOOSE SURFACE ROUTE, SURFACE DE GRAVIER
CAIT TRACK, WINTER ROAD CHEMIN DE CHARROI, ROUTE D'HIVER
TRAIL, CUT LINE, PORTAGE PISTE, LIGNE OUVERTE, PORTAGE
BUILT-UP AREA AGGLOMERATION
RAILWAY, SIDING, STATION, STOP CHEMIN DE FER, VOIE D'ÉVÈTEMENT, STATION, ARRÊT
BRIDGE POINT
SEAPLANE BASE, ANCHORAGE BASE, ANCRAGE D'HYDROAVIONS
HOUSE, BARN MAISON, GRANGE
CHURCH, SCHOOL ÉGLISE, ÉCOLE
POST OFFICE BUREAU DE POSTE
TOWER, FIRE RADIO TOUR, FEU, RADIO
WELL, OIL, GAS PUITS, PÉTROLE, GAZ
TANK, OIL, GASOLINE, WATER RÉSERVOIR, PÉTROLE, ESSENCE, EAU
POWER TRANSMISSION LINE LIGNE DE TRANSPORT D'ÉNERGIE
MINE MINÉ
CUTTING, EMBANKMENT DÉBLAI, REMBLAI
GRAVEL PIT CARRIÈRE DE GRAVIER
INTERNATIONAL, PROVINCIAL FRONTIÈRE INTERNATIONALE, LIMITE PROVINCIALE AVEC SOUVE. FRONTIÈRE
COUNTY, DISTRICT BOUNDARY LIMITE DE COMTE, DE DISTRICT
TOWNSHIP, PARISH BOUNDARY LIMITE DE CANTON, DE PARISSHE
DLS TOWNSHIP CORNER, SURVEYED, UNSURVEYED CON DE CANTON ARPENTE, NON ARPENTE (DLS)
DLS SECTION CORNERS COINS DE SECTION (DLS)
MUNICIPALITY BOUNDARY LIMITE DE MUNICIPALITÉ
RESERVE, PARK, ETC. BOUNDARY LIMITE DE RÉSERVE, DE PARC, ETC
HORIZONTAL SURVEY POINT REPÈRE PLANNIMÉTRIQUE
BENCH MARK WITH ELEVATION POINT COTE PRÉCIS SUR TERRE, SUR L'EAU
SPOT ELEVATION, PRECISE LAND, WATER COURS D'EAU, RIVE, INDIÈRNE
DIRECTION OF FLOW SENS DU COURANT
LAKE, INTERMITTENT LAKE, POND LAC, LAC INTERMITTENT, ETANGS
FLOODED LAND TERRES SUBMERGÉES
MARSH, SWAMP (WOODED) MARAIS, BOISÉ MARÉCAGEUX
DRY RIVER BED WITH CHANNELS LIT DE RIVIÈRE ASSÉCHÉ AVEC CHENAUX
STRING BOG FONDRIÈRE A FILAMENTS
TUNDRA, LAKES IN TUNDRA, POLYGONS TOUNDRA, LACS EN TOUNDRA, POLYGOUES DE TOUNDRA
RAPIDS, FALLS, RAPIDS RAPIDES, CHUTES, RAPIDES
FORESHORE FLATS, SAND IN WATER ESTRANS, SABLE SOUS L'EAU
ROCK ROCHE
DAM BARRAGE
WHARF QUAI
DITCH FOSSE
CONTOURS COURBES DE NIVEAU
APPROXIMATE CONTOURS COURBES APPROXIMATIVES
DEPRESSION CONTOUR COURBE DE GOUVERTE
SPOT ELEVATION, APPROXIMATE LAND, WATER POINT COTE, APPROXIMATIF SUR TERRE, SUR L'EAU
ESKER SABLE, DUNES DE SABLE
SAND, SAND DUNES SABLE, DUNES DE SABLE
PALSA BOG FONDRIÈRE DE PALSE
WOODED AREA, FOREST SURFACE BOISÉE, FORÊT
CLEANED AREA ESPACE DÉBOISÉ, CLAIRIÈRE

PHOTOGRAPHY PHOTOGRAPHIE
COMPIATION RESTITUTION
48 A-14687 6/55 41
163 A-14687 6/55 168
50 A-14688 6/55 43
167 A-14688 6/55 173
50 A-14688 6/55 43

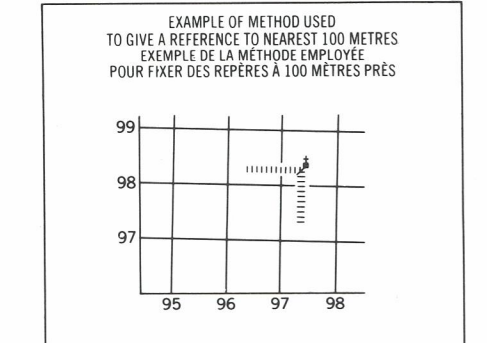
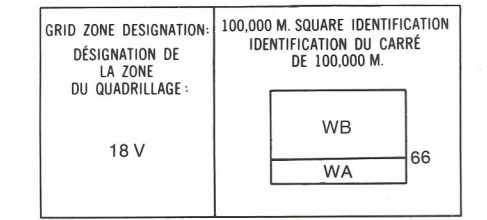

REVISION REVISION
Empty table for recording revisions.

REFERENCE POINT CHURCH - ÉGLISE (in sheet or sheet)
EASTING: Read number on grid line immediately to left of point.
LONGITUDE: EST: Note the chiffre de la ligne de quadrillage immédiatement à gauche du repère.
Estimate length of a square from this line eastward to point.
Estimate the number of squares of the card entre cette ligne et le repère en direction est: 15
97.5
NORTHING: Read number on grid line immediately below point.
LATITUDE: NORTH: Note le chiffre de la ligne de quadrillage immédiatement en dessous du repère.
Estimate length of a square from this line northward to point.
Estimate the number of squares of the card entre cette ligne et le repère en direction nord: 14
97.5
GRID REFERENCE: SAMPLE 975084
EXAMPLE OF QUADRILLAGE
Niveau similar grid reference 100,000 metres (about 62 miles).
La cote de référence correspondante à 100,000 mètres (environ 62 milles).

ONE THOUSAND METRE UNIVERSAL TRANSVERSE MERCATOR GRID ZONE 18 QUADRILLAGE DE MILLE MÈTRES UNIVERSEL TRANSVERSE DE MERCATOR
34-O/16 34 P/13 34 P/14
34-O/9 34 P/12 34 P/11
34-O/8 34 P/5 34 P/6

The 1979 MAGNETIC BEARING is 32°00' (887 mils) WEST OF GRID NORTH.
ANNUAL CHANGE DECREASING 12.5'
GRID NORTH is 1°05' (19 mils) EAST OF TRUE NORTH for center of map.
LA RÉFÉRENCE MAGNÉTIQUE en 1979 est à 32°00' (887 mils) OUEST DU NORD DU QUADRILLAGE.
VARIATION ANNUELLE DÉCROISSANTE 12.5'
NORD DU QUADRILLAGE est 1°05' (19 mils) à l'est du NORD GÉOGRAPHIQUE au centre de la carte.

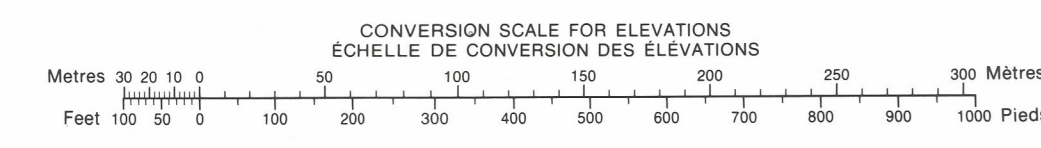

PRODUCED BY THE SURVEYS AND MAPPING BRANCH, DEPARTMENT OF ENERGY, MINES AND RESOURCES, OTTAWA, 1979. INFORMATION CURRENT AS OF 1986.
COPIES MAY BE OBTAINED FROM THE CANADA MAP OFFICE, DEPARTMENT OF ENERGY, MINES AND RESOURCES, OTTAWA, OR YOUR NEAREST MAP DEALER.
© 1979, HER MAJESTY THE QUEEN IN RIGHT OF CANADA, DEPARTMENT OF ENERGY, MINES AND RESOURCES.

ELEVATIONS IN METRES ABOVE MEAN SEA LEVEL CONTOUR INTERVAL 10 METRES
NORTH AMERICAN DATUM 1927 TRANSVERSE MERCATOR PROJECTION



LAC BUTTON TERRITOIRE DU NOUVEAU-QUÉBEC QUÉBEC

ELEVATIONS IN METRES AU-DESSUS DU NIVEAU MOYEN DE LA MER ÉQUIDISTANCE DES COURBES 10 MÈTRES
SYSTÈME DE RÉFÉRENCE GÉODÉSIQUE NORD-AMÉRICAIN 1927 PROJECTION TRANSVERSE DE MERCATOR

ÉTABLI PAR LA DIRECTION DES LEVÉS ET DE LA CARTOGRAPHIE, MINISTÈRE DE L'ÉNERGIE, DES MINES ET DES RESSOURCES, OTTAWA, EN 1979. RENSEIGNEMENTS À JOUR EN 1986.
CES CARTES SONT EN VENTE AU BUREAU DES CARTES DU CANADA, MINISTÈRE DE L'ÉNERGIE, DES MINES ET DES RESSOURCES, OTTAWA, OU CHEZ LE VENDEUR LE PLUS PRÈS.
© 1979, SA MAJESTÉ LA REINE DU CANADA, MINISTÈRE DE L'ÉNERGIE, DES MINES ET DES RESSOURCES.

ON PEUT OBTENIR DES RENSEIGNEMENTS SUR LE LIEU ET L'ALTITUDE EXACTE DES REPÈRES DE NIVELLEMENT EN ÉCRIVANT À LA DIRECTION DES LEVÉS ET DE LA CARTOGRAPHIE, OTTAWA.