

CANADA

EDITION 1 76 J/12 (654000m. E.)

Military users refer to this map as: Références de la carte pour usage militaire. SERIES A 701 SÉRIE MAP 76 J/12 CARTE ÉDITION 1 MCE ÉDITION

LEGEND - LÉGENDE

ROAD, HARD SURFACE, ALL WEATHER	ROUTE, SURFACE DURE, TOUS TEMPS
ROAD, LOOSE SURFACE	ROUTE, SURFACE DE GRAVIER
CART TRACK, WINTER ROAD	CHEMIN DE CHARRON, ROUTE D'HIVER
TRAIL, CUT LINE, PORTAGE	PISTE, LIGNE OUVERTE, PORTAGE
BUILT-UP AREA	AGGLOMÉRATION
RAILWAY, SIDING, STATION, STOP	CHEMIN DE FER, VOIE D'ÉVITEMENT, STATION, ARRÊT
BRIDGE	PONT
SEAPLANE BASE, ANCHORAGE	BASE, ANCRAGE D'HYDRONONS
HOUSE, BARN	MAISON, GRANGE
CHURCH, SCHOOL	ÉGLISE, ÉCOLE
POST OFFICE	BUREAU DE POSTE
TOWER, FIRE, RADIO	TOUR, FEU, RADIO
WELL, OIL, GAS	PUIS: PÉTROLE, GAZ
TANK, OIL, GASOLINE, WATER	RESERVOIR, PÉTROLE, ESSENCE, EAU
POWER TRANSMISSION LINE	LIGNE DE TRANSPORT D'ÉNERGIE
MINE	MINE
CUTTING, EMBANKMENT	DÉBLAI, REMBLAI
GRAVEL PIT	CARRIÈRE DE GRAVIER
INTERNATIONAL, PROVINCIAL BOUNDARY WITH MILEMARK	FRONTIÈRE INTERNATIONALE, LIMITE PROVINCIALE AVEC BOISSE FRONTIÈRE
COUNTY, DISTRICT BOUNDARY	LIMITE DE COMTE, DE DISTRICT
TOWNSHIP, PARISH BOUNDARY	LIMITE DE CANTON, DE PARROISSE
DLS TOWNSHIP CORNER, SURVEYED, UNSURVEYED	CORN DE CANTON ARPENTÉ, NON ARPENTÉ (DLS)
DLS SECTION CORNERS	CORN DE SECTION (DLS)
MUNICIPALITY BOUNDARY	LIMITE DE MUNICIPALITÉ
RESERVE, PARK, ETC BOUNDARY	LIMITE DE RÉSERVE, DE PARC, ETC
HORIZONTAL SURVEY POINT	RÉPERE PLANNIMÉTRIQUE
BENCH MARK WITH ELEVATION	RÉPERE DE NIVELLEMENT AVEC COTE
SPOT ELEVATION, PRECISE, LAND, WATER	POINT COTE PRÉCIS SUR TERRE, SUR L'EAU
STREAM, SHORELINE, INDEFINITE	COURS D'EAU, RIVE, INDEFINIE
DIRECTION OF FLOW	SENS DU COURANT
LAKE, INTERMITTENT LAKE, PONDS	LAC, LAC INTERMITTENT, ETANGS
FLOODED LAND	TERRES SUBMERGÉES
MARSH, SWAMP (WOODED)	MARAIS, BOISE MARECAIGNEUX
DRY RIVER BED WITH CHANNELS	LIT DE RIVIÈRE ASSÉCHÉ AVEC CHENAUX
STRING BOG	FONDRIÈRE À FILAMENTS
TUNDRA, LAKES IN TUNDRA, POLYGONS	TOUNDRA: LACS EN TOUNDRA, POLYGONES DE TOUNDRA
RAPIDS, FALLS, RAPIDS	RAPIDES, CHUTES, RAPIDES
FORESHORE FLATS, SAND IN WATER	ESTRANS, SABLE SOUS L'EAU
ROCK	ROCHER
DAM	BARRAGE
WHARF	QUAI
DITCH	FOSSÉ
CONTOURS	COURBES DE NIVEAU
APPROXIMATE CONTOURS	COURBES APPROXIMATIVES
DEPRESSION CONTOUR	COURBE DE CUVETTE
SPOT ELEVATION, APPROXIMATE, LAND, WATER	POINT COTE APPROXIMATIF SUR TERRE, SUR L'EAU
ESKER	ESKER
SAND, SAND DUNES	SABLE, DUNES DE SABLE
PALSA BOG	FONDRIÈRE DE PALSE
WOODED AREA, FOREST	SURFACE BOISÉE, FORÊT
CLEARED AREA	ESPACE DÉNUDÉ, CLAIRIÈRE

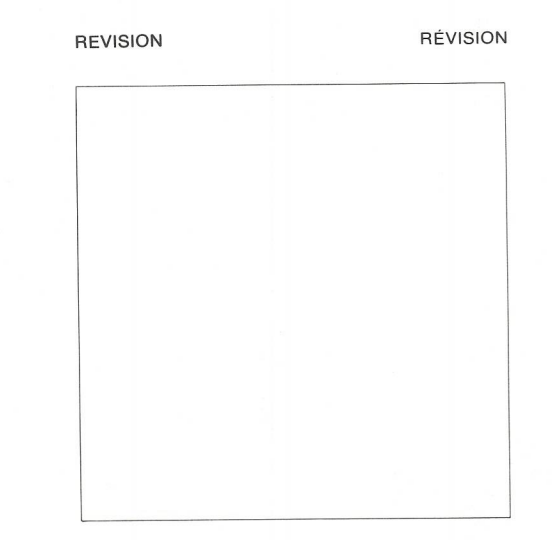
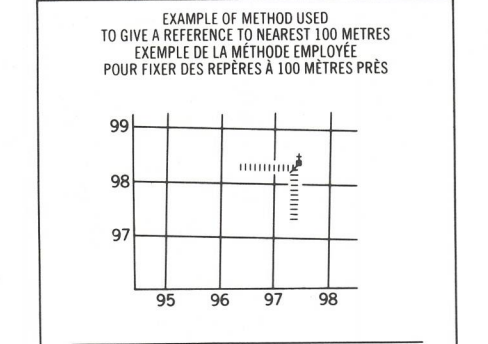
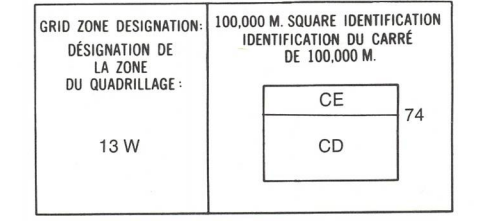
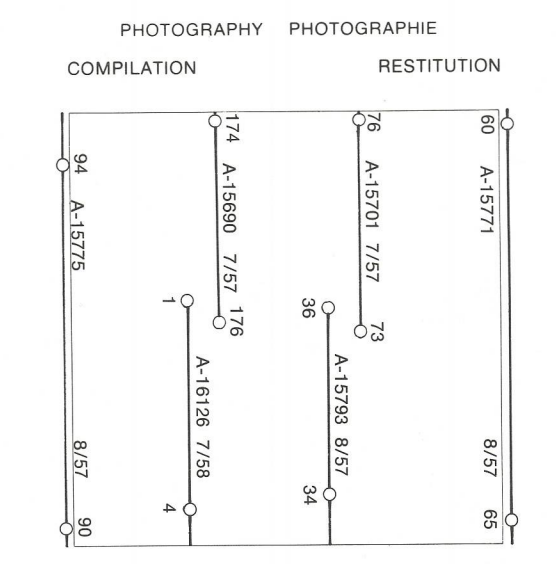

REFERENCE POINT CHURCH - EGLISE (91 above) PONT DE RÉFÉRENCE

NOTE: Read number on grid line immediately to left of point. LONGITUDE EST. Note to right of the line of quadrillage immediately to the right of the point. Estimate tenths of a square from this line westward to point. Estimate the number of squares to the east of this line and the number in direction east.

NORTHING: Read number on grid line immediately below point. LATITUDE NORD: Note to left of the line of quadrillage immediately to the left of the point. Estimate tenths of a square from this line northward to point. Estimate the number of squares to the north of this line and the number in direction north.

GRID REFERENCE SHEET EXAMPLE DU QUADRILLAGE 975984

Niveau: sans grille référence 100,000 mètres (niveau 62 mètres) La projection utilisée est celle de 1973 (45 mètres) à l'ouest du nord-est géodésique au centre de la carte.

76 K/16	76 J/13	76 J/14
76 K/9	76 J/12	76 J/11
76 K/8	76 J/5	76 J/6

ONE THOUSAND METRE UNIVERSAL TRANSVERSE MERCATOR GRID ZONE 13 QUADRILLAGE DE MILLE MÈTRES UNIVERSAL TRANSVERSE DE MERCATOR

The 1973 MAGNETIC BEARING is 30°30' (853 mils) EAST OF GRID NORTH.

ANNUAL CHANGE DECREASING 8.4"

GRID NORTH is 2°31' (45 mils) WEST OF TRUE NORTH or centre of land.

Le REPERE MAGNÉTIQUE en 1973 est à 30°30' (853 mils) EST DU NORD DU QUADRILLAGE.

VARIATION ANNUELLE DÉCROISSANTE 8.4"

NORD DU QUADRILLAGE est 2°31' (45 mils) à l'ouest du NORD GÉODÉSIQUE au centre de la carte.

NOTE: GRID TICKS WITH NUMBERS IN BRACKETS OR WITHOUT NUMBERS INDICATE THE 1000 METRE U.T.M. GRID ZONE 13. LES TRAITS NUMÉROTÉS EN TROUSSES OU SANS NUMÉRO INDICENT LE QUADRILLAGE DE 1000 MÈTRES U.T.M.

THE MAGNETIC COMPASS MAY BE ERRATIC IN THIS AREA. LA BOUSSOLE PEUT ÊTRE INSTABLE DANS CETTE RÉGION

PRODUCED BY THE SURVEYS AND MAPPING BRANCH, DEPARTMENT OF ENERGY, MINES AND RESOURCES, OTTAWA, 1978 INFORMATION CURRENT AS OF 1987. COPIES MAY BE OBTAINED FROM THE CANADA MAP OFFICE, DEPARTMENT OF ENERGY, MINES AND RESOURCES, OTTAWA, OR YOUR NEAREST MAP DEALER. © 1978 HER MAJESTY THE QUEEN IN RIGHT OF CANADA, DEPARTMENT OF ENERGY, MINES AND RESOURCES.

ELEVATIONS IN METRES ABOVE MEAN SEA LEVEL. CONTOUR INTERVAL ..... 10 METRES. NORTH AMERICAN DATUM 1927. TRANSVERSE MERCATOR PROJECTION.

FISHING CREEK DISTRICT OF MACKENZIE NORTHWEST TERRITORIES. Scale 1:50,000 Échelle. 0 1000 2000 3000 4000 Mètres. 0 1000 2000 3000 4000 Yards.

ELEVATIONS IN METRES AU-DESSUS DU NIVEAU MOYEN DE LA MER. ÉQUIDISTANCE DES COURBES ..... 10 MÈTRES. SYSTÈME DE RÉFÉRENCE GÉODÉSIQUE NORD-AMÉRICAIN 1927. PROJECTION TRANSVERSE DE MERCATOR.

ÉTABLI PAR LA DIRECTION DES LEVÉS ET DE LA CARTOGRAPHIE, MINISTÈRE DE L'ÉNERGIE, DES MINES ET DES RESSOURCES, OTTAWA, EN 1978. RENSEIGNEMENTS À JOUR EN 1987. CES CARTES SONT EN VENTE AU BUREAU DES CARTES DU CANADA, MINISTÈRE DE L'ÉNERGIE, DES MINES ET DES RESSOURCES, OTTAWA, OU CHEZ LE VENDEUR LE PLUS PRÈS. © 1978 SA MAJESTÉ LA REINE DU CHEF DU CANADA, MINISTÈRE DE L'ÉNERGIE, DES MINES ET DES RESSOURCES.

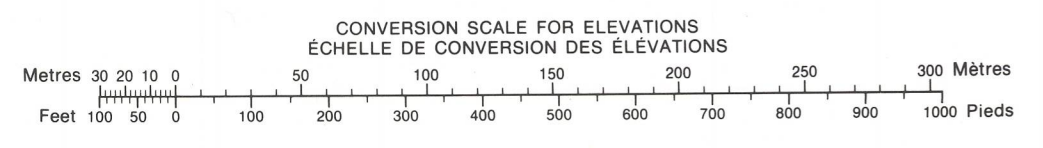

FISHING CREEK 76 J/12 ÉDITION 1