

LEGEND - LÉGENDE

Legend table listing symbols for various features such as roads, railways, water bodies, and terrain features. Includes French and English descriptions for each symbol.

Table with columns for PHOTOGRAPHY (COMPILED, RESTITUTION) and PHOTOGRAPHIE (COMPILED, RESTITUTION). Lists map sheet numbers and dates.

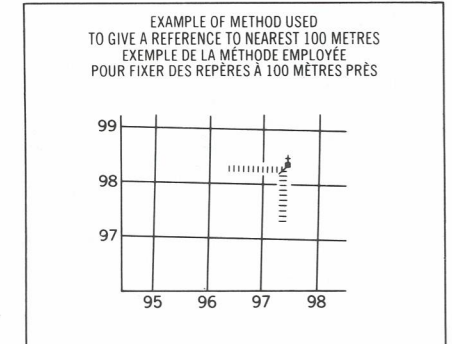
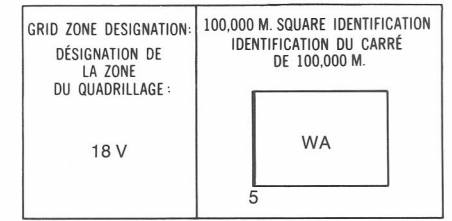

Table with columns for REVISION and PHOTOGRAPHIE. Lists map sheet numbers and dates for various revisions.

REFERENCE POINT CHURCH - ÉGLISE (see above) / POINT DE REPÈRE ÉGLISE (voir ci-dessus). EASTING: Read number on grid line immediately to left of point. LONGITUDE EST: Note le chiffre de la ligne de quadrillage immédiatement à gauche du point.

ONE THOUSAND METRE UNIVERSAL TRANSVERSE MERCATOR GRID ZONE 18 QUADRILLAGE DE MILLE MÈTRES UNIVERSEL TRANSVERSE DE MERCATOR

Table showing grid coordinates for various map sheets, such as 34-0/11, 34-0/10, 34-0/9, 34-0/6, 34-0/7, 34-0/8, 34-0/3, 34-0/2, 34-0/1.

The 1978 MAGNETIC BEARING is 30°49' (548 miles) WEST OF GRID NORTH. ANNUAL CHANGE DECREASING 11.9'. GRID NORTH is 0°13' (4 miles) EAST OF TRUE NORTH for centre of map.

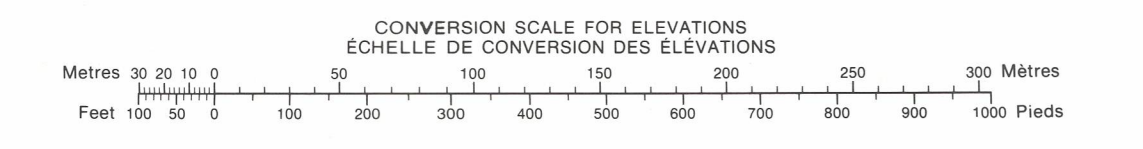

PRODUCED BY THE SURVEYS AND MAPPING BRANCH, DEPARTMENT OF ENERGY, MINES AND RESOURCES, OTTAWA, 1978. INFORMATION CURRENT AS OF 1966. ELEVATIONS IN METRES ABOVE MEAN SEA LEVEL. CONTOUR INTERVAL 10 METRES.

LAC BARVILIER TERRITOIRE DU NOUVEAU-QUÉBEC QUÉBEC

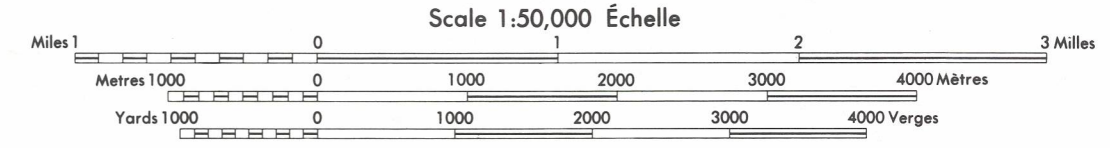

ELEVATIONS EN MÈTRES AU-DESSUS DU NIVEAU MOYEN DE LA MER. ÉQUIDISTANCE DES COURBES 10 MÈTRES. SYSTEME DE RÉFÉRENCE GÉODÉSIQUE NORD-AMÉRICAIN 1927. PRODUCTION TRANSVERSE DE MERCATOR.

ON PEUT OBTENIR DES RENSEIGNEMENTS SUR LE LIEU ET L'ALTITUDE EXACTE DES RÉPÈRES DE NIVELLEMENT EN ÉCRIVANT AUX LEVÉS GÉODÉSQUES, DIRECTION DES LEVÉS ET DE LA CARTOGRAPHIE, OTTAWA.

ÉTABLI PAR LA DIRECTION DES LEVÉS ET DE LA CARTOGRAPHIE, MINISTÈRE DE L'ÉNERGIE, DES MINES ET DES RESSOURCES, OTTAWA, EN 1978. RENSEIGNEMENTS À JOUR EN 1966. CES CARTES SONT EN VENTE AU BUREAU DES CARTES DU CANADA, MINISTÈRE DE L'ÉNERGIE, DES MINES ET DES RESSOURCES, OTTAWA, OU CHEZ LE VENDEUR LE PLUS PRÈS.